

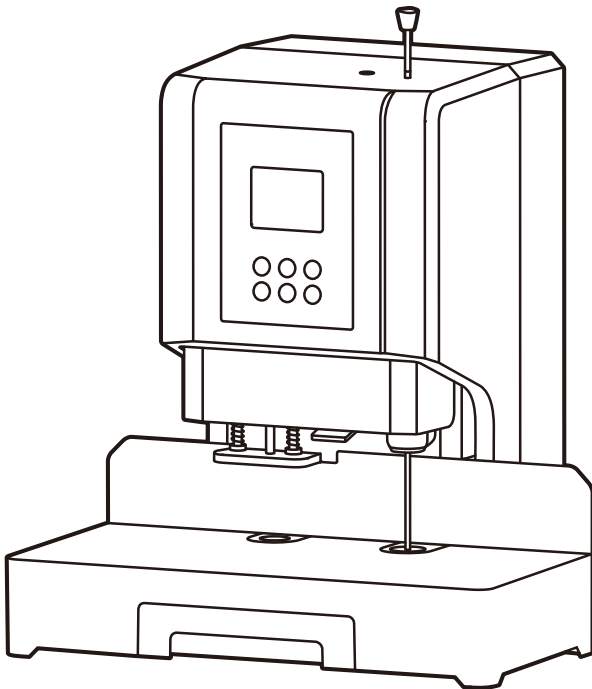

使用说明书

订机 No.14667



技术参数规格

作电源

刀规格

订铆管规格

订方法

生

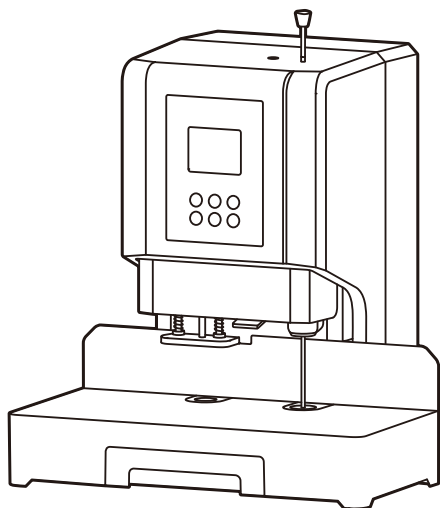

5 面板功能说明

按[换刀]键，自动下降至合适换刀

7 注意事

基本操作

11 铆管的使用

铆管的使用：装订机用的铆管应水平或垂直放置，避免铆管弯曲变形。如有弯曲变形的现象，应

12 纸屑的清理

纸屑的清理：打孔产生的纸屑，通过钻刀内孔→钻孔电机座→弹簧管，最终掉落在纸屑盒内，该

产品保修卡

购货日期：_____年__月__日

--

维 修 记	故障状况

